

# U100 智能摄影手

索尼照相机功能设置说明

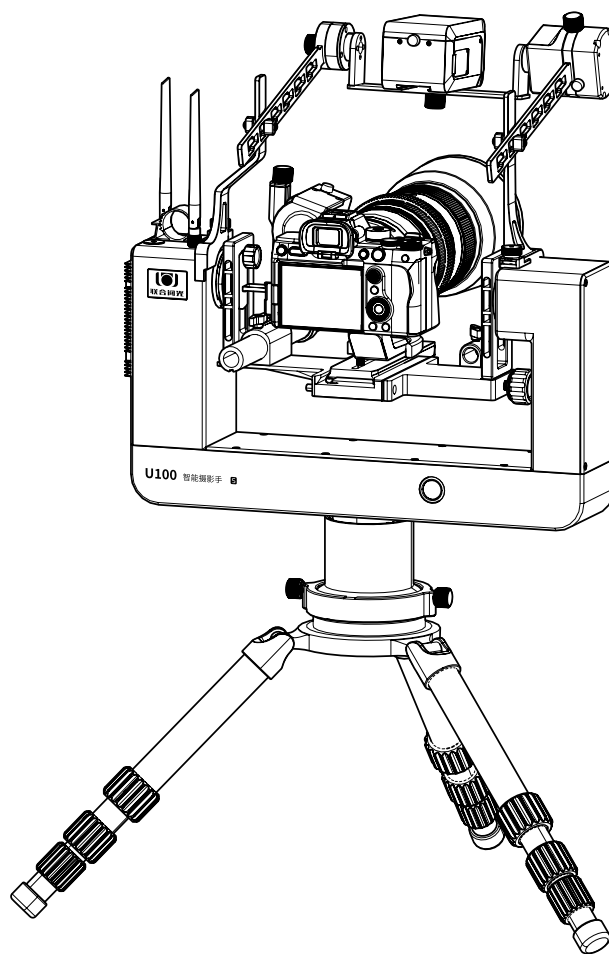
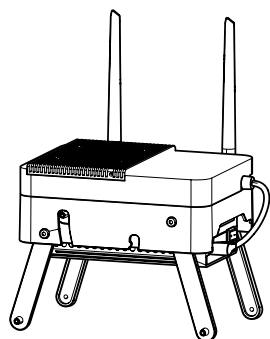

## 索尼照相机功能设置说明

感谢主人，感谢主人使用联合阅光 U100 智能摄影手。我们将竭诚为主人服务。本产品可以远程遥控操作照相机和智能云台。在两端传输信号无遮挡或轻微遮挡的情况下，0-500 米的距离内实现操控。

为确保主人顺利使用智能摄影手产品，需要主人认真阅读说明书，熟练掌握操作和检查方法。

我们不建议刚刚购买照相机初学摄影的人士使用此产品：

- 照相机的各项功能需要熟悉，以及曝光参数的调整，怎样算是最佳效果，需要摄影人手持照相机拍摄许久才会熟练和深刻理解。初学者直接通过远程的平板电脑软件界面操作照相机，对照相机使用的理解以及如何拍出一张好照片的了解需要较长时间。
- 对照相机各项功能及参数十分了解并对曝光理解较深的用户，使用 U100 智能摄影手就如同插上了飞翔的翅膀。

U100 智能摄影手产品使用示意图：



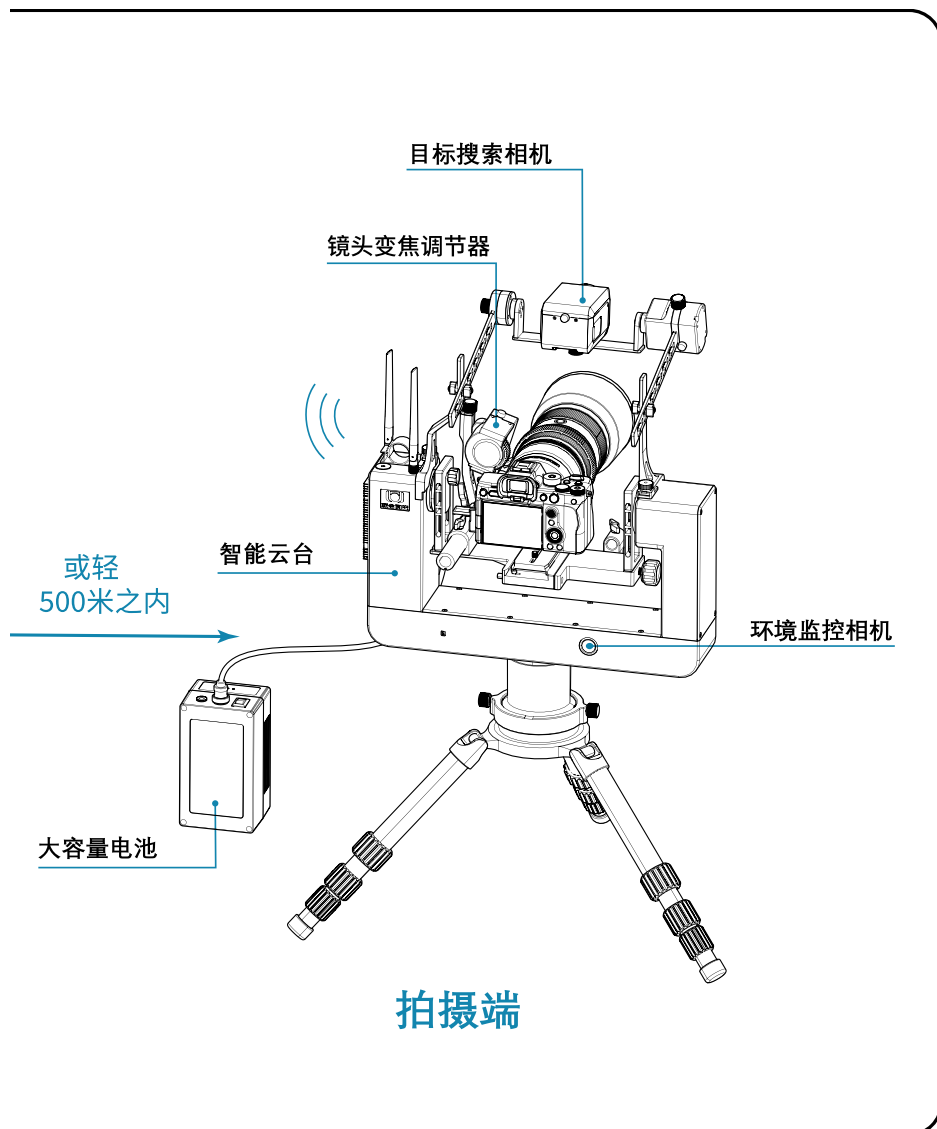

# 目录

适用说明	1
索尼照相机功能设置说明	2
第一部分 概述	2
一、适合 U100 智能摄影手的索尼机型	2
二、软件更新	3
三、需要提前设置静止影像拍摄和动态影像拍摄模式	3
四、智能摄影手（索尼版）静止影像拍摄模式功能实现表	4
五、智能摄影手（索尼版）动态影像拍摄模式功能实现表	5
六、索尼相机在智能摄影手产品上使用时，对焦功能实现状态表	7
第二部分 通过复制的方式完成照相机设置	11
一、从官网下载文件复制到照相机	11
二、照相机从储存卡加载设置文件	13
第三部分 A1/A7S III 相机手动操作完成照相机设置	13
一、摄像媒体设置	13
二、实时显示项目设置	15
三、点测光设置为联动	16
四、AF-C 优先级设置为快门释放优先，均衡也可以	16
五、半按快门 AF 设置	17
六、预先 AF 设置为开（重要项目）	17
七、静态影像保存目的地设置为仅拍摄装置（重要项目）	17
八、换垂直和水平 AF 区的设置	18
九、AF-C 区域显示设置为开	18
十、对焦点的循环设置为循环	18
十一、人脸和动物模式设置	19
十二、MF 对焦时对焦放大设置	20
十三、电脑遥控设置为开，电脑遥控连接方式设置为 USB	20
十四、NTSC PAL 选择器，根据需要选择；如果设置 4K120P，需要设置为 NTSC	21

十五、显示屏设置.....	21
十六、触摸操作设置.....	22
十七、自动关机温度设置为高.....	24
十八、HDMI 项目设置.....	24
<b>第四部分 A9 相机手动操作完成照相机设置 .....</b>	<b>26</b>
一、AF-C 设置优先级设置为快门释放优先 .....	26
二、换垂直和水平 AF 区设置 .....	26
三、人脸和眼部 AF 设置 .....	27
四、半按快门 AF 设置 .....	27
五、预先 AF 设置为开（重要项目） .....	28
六、连续 AF 和对焦点循环设置 .....	28
七、点测光设置为联动.....	28
八、实时取景显示设置.....	29
九、电脑遥控设置为关.....	29
十、触摸板设置.....	29
十一、HDMI 设置.....	30
十二、静态影像保存目的地设置为仅拍摄装置（重要项目） .....	30
十三、摄像媒体设置.....	31
十四、A9 机型在动态影像拍摄时，平板电脑【照相机录像】页如何出现动态影像的画面（特别重要） .....	31
<b>第五部分 A9 II、A7R IV 相机手动操作完成照相机设置.....</b>	<b>33</b>
<b>第六部分 如何更新照相机固件 .....</b>	<b>34</b>

# 适用说明

联合阅光 U100 智能摄影手使用说明书由六部分组成，并配有讲解演示视频。

说明书	讲解演示视频
1 软件操作说明书	软件操作演示视频
2 索尼照相机功能设置说明书 ( 本篇 )	索尼照相机功能设置视频
3 安装使用说明书	智能摄影手 ( 索尼版 ) 分步安装视频
4 索尼小帮手与调焦器安装使用说明书	索尼小帮手与调焦器安装使用视频
5 使用技巧说明书	无视频
6 智能摄影手部品图	无视频

说明书 (PDF 格式) 以及视频可以在阅光智能官网下载。

官网地址: <http://www.uelet.com>

官网下载页面如图:

### 下载中心

[软件更新与下载](#)   
 [照相机设置文件下载](#)   
 [说明书下载](#)   
 [产品安装使用视频](#)   
 [使用技巧回答](#)   
 [常见问题](#)

产品认证证书

---

**说明书**

U100索尼版

[U100智能摄影手安装使用说明书 \(索尼版\).pdf](#)

[U100智能摄影手软件操作说明书 \(索尼版\).pdf](#)

[U100智能摄影手使用技巧说明书 \(索尼版\).pdf](#)

[U100智能摄影手索尼照相机功能设置说明.pdf](#)

**特别说明事项:**

1. 请主人务必详细阅读说明书，并在便利的场所多次安装试用，熟练掌握安装方法和调试方法。
2. 如果不能熟练掌握，在拍摄现场安装和调试花费很长时间，将会影响主人在最好的光线时间段拍摄。
3. 智能摄影手不是万能的，不是所有拍摄都必须使用。根据拍摄对象特点和场地，决定使用智能摄影手。
4. 索尼品牌的照相机功能设置有独立要求。请按照说明书指示设定照相机上的功能设置，避免照相机在智能摄影手上无法使用。

5. 照相机固件版本与智能摄影手版本一致，才可能确保智能摄影手操作照相机正常使用。两个版本都是最新时，才可能让智能摄影手发挥最好的功能状态。
6. 索尼版采用显示屏拍摄模式进行静止影像拍摄（照片）。为了最大限度的降低图传延时，平板电脑上显示的显示屏图像选用了较低像素，没有手持照相机时看到的显示屏画面那么清楚。但是，请主人不用担心，拍摄是照相机在进行，合焦清晰的画面存储在照相机存储卡内。
7. U100 智能摄影手采用自建的 5G 信号，实现智能云台、照相机和平板电脑之间的通讯。因此，请主人确保在合适的环境场所使用。
  - a. 在通讯复杂的环境中，比如城市里，体育场馆、大型集会，城镇，Wi-Fi 信号多，手机信号多且强，移动通讯发射塔附近，U100 智能摄影手的通讯信号可能会受到干扰，导致智能摄影手通讯不畅，设备使用起来会产生延时。
  - b. 远离城镇的环境、人烟稀少的环境，农村周围，通讯条件相对干净，U100 智能摄影手使用时会比较顺畅。
  - c. 越是远离城镇、在无人地区，U100 智能摄影手的通讯越顺畅。
8. 请主人在安装智能摄影手和照相机后，选择两端之间 0-500 米的距离内、无遮挡或轻微遮挡的地方操作，且信号中转器距离地面 1 米以上（有条件时可以架设的更高一些，通讯会更好）。如果通讯之间有严重阻挡会阻隔通讯信号的传输，导致通讯能力下降，延时加大，无法实时抓拍到拍摄目标。

## 索尼照相机功能设置说明

### 第一部分 概述

本篇适合索尼照相机使用。

各品牌照相机设计有各自的特色。第三方软件不一定能够读取并操作调节所有相机内的功能和参数。

因此，使用智能摄影手时，各品牌照相机功能设置有一些特殊性。

#### 一、适合 U100 智能摄影手的索尼机型

1. 最适合本设备使用的机型有 A1、A7S III、A9，静止影像和动态影像都可以拍摄。
2. 由于原厂照相机的设计特性，索尼照相机 A9 II、A7R IV 机型在 U100 智能摄影手设备使用时，只能拍摄静止影像，暂时不能操作动态影像录制。
3. 其它机型在野生动物摄影中使用比较少，没有经过大量测试。如果用户需要非在列设备满足智能摄影手索尼版操作使用，购买时需要特别定制。
4. 索尼机型在使用 U100 智能摄影手时的适配状况表

机型	静止影像拍摄模式	动态影像拍摄模式	说明
A1	OK	OK	UA1 小帮手有远程切换拍摄模式，C1/C2/C3 自定义按键选择功能
A7S III	OK	OK	UA7 小帮手有 C1/C2/C3 自定义按键选择功能
A9	OK	OK	
A9 II	OK	NO	
A7R IV	OK	NO	

说明：索尼相机小帮手正在开发中

## 二、软件更新

1. 请主人及时登录索尼官网更新最新发表的固件。某些功能是更新固件之后才有的，如果照相机没有更新到最新版本，使用 U100 智能摄影手有可能无法显示和操作新功能。
2. 当照相机固件版本与联合阅光软件版本都是最新时，才可能让智能摄影手读取照相机的各项设置，发挥最好的功能状态。
3. U100 智能摄影手操作平板电脑上设置了自动更新功能，如果有了新版软件，操作界面会自动弹出提示信息。
4. 在使用产品时，如果操作界面自动弹出更新软件，主人需要确认一下正在使用的照相机是否有更新固件，如果没有，请暂时不要选择更新。因为此时更新智能摄影手操作软件，主人如果没有条件更新照相机固件，可能导致现场出现智能摄影手与照相机不匹配、不能使用智能摄影手的情况。

## 三、需要提前设置静止影像拍摄和动态影像拍摄模式

1. 索尼照相机有静止影像拍摄和动态影像拍摄模式，但需要切换功能键。

举例：A1 功能键如图：

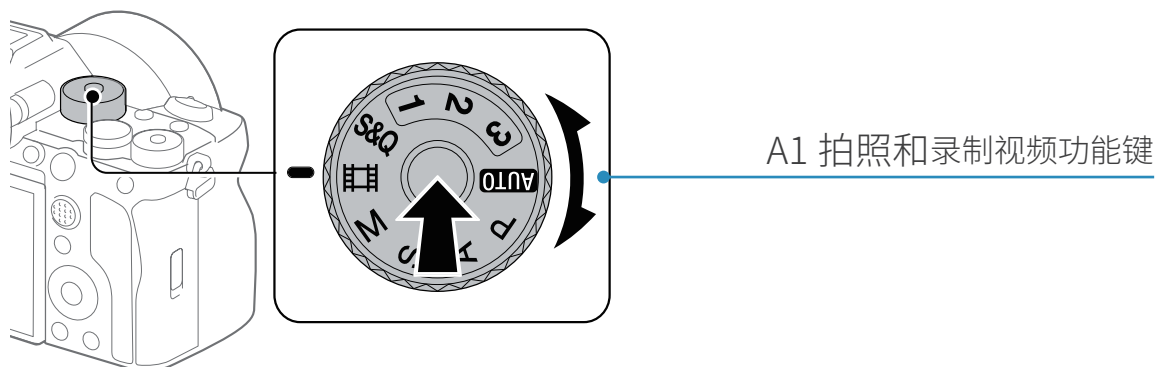



2. 由于切换功能键在照相机上是机械拨盘操作，无法通过软件切换。因此，在使用智能摄影手设备时，需要主人提前设置本次拍摄任务，是拍摄静止影像、还是拍摄动态影像。拍摄过程中进行切换，需要主人到智能摄影手设备前进行切换设置。这有可能影响动物或者鸟。
3. 索尼相机在静止影像拍摄模式下，不可以录制动态影像；在动态影像拍摄模式下，不可以拍摄静止影像。
4. 阅光智能开发的索尼相机小帮手，可以实现远程切换静止影像和动态影像的拍摄，以及其他功能的设置。

#### 四、智能摄影手 ( 索尼版 ) 静止影像拍摄模式功能实现表

型号		A1	A7S III	A9	A9 II	A7R IV	
显示屏拍摄模式	曝光参数调节	曝光模式	单一读取	单一读取	单一读取	单一读取	单一读取
		光圈大小	OK	OK	OK	OK	OK
		快门速度	OK*1	OK*1	OK*1	OK*1	OK*1
		ISO 感光度	OK	OK*2	OK	OK	OK
		EV 曝光补偿	单一读取	单一读取	单一读取	单一读取	单一读取
		白平衡	OK	OK	OK	OK	OK
	重要功能项目	测光方式	OK	OK	OK	OK	OK
		对焦方式	NO	NO	NO	NO	NO
		对焦区域	NO	NO	NO	NO	NO
	触摸平板电脑操作	对焦点显示	OK	OK	OK	OK	OK
		移动对焦点	NO	NO	NO	NO	NO
		触摸实现对焦点跟踪	OK	OK	OK	OK	OK
		触摸对焦	OK	OK	OK	OK	OK
		单拍	NO	NO	NO	NO	NO
		连拍	NO	NO	NO	NO	NO
	手柄操作	移动对焦点	NO	NO	NO	NO	NO
		对焦	OK	OK	OK	OK	OK
		单拍	OK	OK	OK	OK	OK
		连拍	OK	OK	OK	OK	OK

说明：

1. 面对不同型号的照相机，第三方软件不一定能够读取并操作调节所有相机内的功能和参数；
2. 曝光模式单一读取，是指只能读取在相机上设置好的曝光模式 (M/A/S/P), 远程操作无法自动选择。因此，需要主人提前设置好自己习惯常用的曝光模式；
3. EV 曝光补偿值是单一读取，不可自动选择。在相机上是机械操作方式，需要主人提前设置曝光补偿值。
4. 平板电脑显示屏画面上的对焦点不能移动，需要通过云台的旋转和俯仰来移动跟踪被摄物。操作对焦跟踪时，覆盖在被摄物上的对焦点会随被摄物的移动而移动。
5. 对焦方式和对焦区域无法选择，需要主人提前设置自己习惯的方式。在相机上是通过 C1/C2/C3 自定义按键选择。
6. 快门速度 OK\*1:  
快门速度可以调节选择，但不够精确，比如选择 1/100 秒，出现的结果可能是 1/80 秒，或者 1/125 秒。因此，当曝光模式设置为 M（手动模式）或者 S（速度优先）时，选择速度值的操作会不够便利。  
但是，如果曝光模式设置为 A（光圈优先）或者 P（全自动模式）时，快门速度值是相机内自动匹配。
7. A7S III 【ISO 感光度 OK\*2】  
ISO 数值 50，64 两档无法读取到，不能调节选择。

## 五、智能摄影手 ( 索尼版 ) 动态影像拍摄模式功能实现表

型号		A1	A9	A7S III	
动态影像拍摄模式	曝光参数调节	曝光模式	OK	OK	OK
		光圈大小	OK	OK	OK
		快门速度	OK*1	OK*1	OK*1
		ISO 感光度	OK	OK	OK
		EV 曝光补偿	单一读取	单一读取	单一读取
		白平衡	OK	OK	OK
	重要功能项目	测光方式	OK	OK	OK
		对焦方式	NO	NO	NO
		对焦区域	NO	NO	NO
	文件格式	选择画幅尺寸	NO	NO	OK
		XAVC S 4K	OK	OK	OK
		AAVC S HD	OK	OK	OK

接上表

型号		A1	A9	A7S III	
动态影像拍摄模式	文件格式	AVCHD	OK	OK	OK
		慢动作	NO	NO	NO
		快动作	NO	NO	NO
	动态影像录制	开始	OK	OK	OK
		结束	OK	OK	OK
	触摸平板电脑操作	对焦点显示	OK	OK	OK
		移动对焦点	NO	NO	NO
		触摸实现对焦点跟踪	NO	NO	NO
		触摸合焦	OK	OK	OK
		单拍	NO	NO	NO
		连拍	NO	NO	NO
	手柄操作	移动对焦点	NO	NO	NO
		合焦	OK	OK	OK
		单拍	NO	NO	NO
		连拍	NO	NO	NO

说明：

1. 面对不同型号的照相机，第三方软件不一定能够读取并操作调节所有相机内的功能和参数；
2. 曝光模式可以自动选择，这点与静止影像拍摄模式不同。
3. EV 曝光补偿值是单一读取，不可自动选择。在相机上是机械操作方式。需要主人提前设置曝光补偿值。
4. 平板电脑显示屏画面上的对焦点不能移动。索尼相机在拍摄动态影像时，无跟踪对焦功能选项。
5. 对焦方式和对焦区域无法选择，需要主人提前设置自己习惯的方式。在相机上是通过 C1/C2/C3 自定义按键选择。
6. 快门速度 OK\*1:  
快门速度可以调节选择，但不够精确，比如选择 1/100 秒，出现的结果可能是 1/80 秒，或者 1/125 秒。  
需要经过多次选择才能选择到想要的快门速度值。  
但是，如果曝光模式设置为 A（光圈优先）或者 P（全自动模式）时，快门速度值是相机内自动匹配。

## 六、索尼相机在智能摄影手产品上使用时，对焦功能实现状态表

## 1. 静止影像对焦功能实现状态表 (A1/A7S III) (此表横列较长, 请横向接续查看右侧页)

对焦模式		对焦区域		对焦点覆盖被摄物		触摸平板电脑		
				对焦状态	备注	移动对焦点	建议	合焦
AF-C	连续 AF	跟踪	扩展点	自动合焦清晰	【预先 AF】打开状态	不会移动位置	提前将对焦点调至居中位置或主人希望的位置	OK
			点: S/M/L				对焦点固定在居中位置	
			中间固定区				提前将对焦点调至居中位置或主人希望的位置	
			广域					
		扩展点	自动合焦清晰	【预先 AF】打开状态	不会移动位置	提前将对焦点调至居中位置或主人希望的位置	OK	
		点 S/M/L				对焦点固定在居中位置		
		中间固定区				提前将对焦点调至居中位置或主人希望的位置		
		广域						
AF-S	单次 AF	跟踪	跟踪, 扩展点, 点 S/M/L, 中间固定, 区, 广域等对焦区域都无法进行操作					
		扩展点	自动合焦清晰	【预先 AF】打开状态	不会移动位置	提前将对焦点调至居中位置或主人希望的位置	OK	
		点 S/M/L				对焦点固定在居中位置		
		中间固定区				提前将对焦点调至居中位置或主人希望的位置		
		广域						
AF-A【A7S III 独有】	自动 AF	跟踪	跟踪, 扩展点, 点 S/M/L, 中间固定, 区, 广域等对焦区域都无法进行操作					
		扩展点	自动合焦清晰	【预先 AF】打开状态	不会移动位置	提前将对焦点调至居中位置或主人希望的位置	OK	
		点 S/M/L				对焦点固定在居中位置		
		中间固定区				提前将对焦点调至居中位置或主人希望的位置		
		广域						
DMF	直接手动对焦	跟踪	跟踪, 扩展点, 点 S/M/L, 中间固定, 区, 广域等对焦区域都无法进行操作					
		扩展点	自动合焦清晰	【预先 AF】打开状态	不会移动位置	提前将对焦点调至居中位置或主人希望的位置	OK	
		点 S/M/L				对焦点固定在居中位置		
		中间固定区	自动合焦清晰	【预先 AF】打开状态	不会移动位置	提前将对焦点调至居中位置或主人希望的位置		
		广域						
MF	手动对焦		跟踪, 扩展点, 点 S/M/L, 中间固定, 区, 广域等对焦区域都无法进行操作					

说明:

1. A1 机型在按对焦模式旋钮锁定释放按钮期间转动对焦模式旋钮并选择所需模式;
2. A1 机型在 AF-C 对焦模式时, 可通过 C2 按键选择对焦区域。其它对焦模式时无法选择;
3. A7S III 机型通过 C3 按键选择对焦模式, 通过 C2 按键选择对焦区域;

触摸平板电脑			手柄按键操作				安装电动调焦器	
对焦点状态	特点	解除方法	移动对焦点	建议	单次按下	持续按下	动作	对焦状态
激活对焦点跟踪模式，对焦点转为绿色，对焦点覆盖物在画面中移动到哪，对焦点跟踪到哪	绿色对焦点，合焦速度更快	操作手柄按下合焦键；绿色对焦点转为白色，白色对焦点会停留在起始位置	不会移动位置	提前将对焦点调至居中位置或主人希望的位置	可合焦	激活对焦点跟踪模式，对焦点转为绿色，对焦点覆盖物在画面中移动到哪，对焦点跟踪到哪	驱动电动调焦器	不可合焦
				对焦点固定在居中位置				
				提前将对焦点调至居中位置或主人希望的位置				
对焦点颜色转为绿色。	绿色对焦点，合焦速度更快	操作手柄按下合焦键；绿色对焦点转为白色，白色对焦点会停留在起始位置	不会移动位置	提前将对焦点调至居中位置或主人希望的位置	可合焦	自动合焦清晰	驱动电动调焦器	不可合焦
				对焦点固定在居中位置				
				提前将对焦点调至居中位置或主人希望的位置				
跟踪, 扩展点, 点 S/M/L, 中间固定, 区, 广域等对焦区域都无法进行操作								
白色对焦点转为绿色	绿色对焦点，合焦速度更快	操作手柄按下合焦键；绿色对焦点转为白色，白色对焦点会停留在起始位置	不会移动位置	提前将对焦点调至居中位置或主人希望的位置	可合焦	自动合焦清晰	驱动电动调焦器	不可合焦
				对焦点固定在居中位置				
				提前将对焦点调至居中位置或主人希望的位置				
跟踪, 扩展点, 点 S/M/L, 中间固定, 区, 广域等对焦区域都无法进行操作								
白色对焦点转为绿色	绿色对焦点，合焦速度更快	操作手柄按下合焦键；绿色对焦点转为白色，白色对焦点会停留在起始位置	不会移动位置	提前将对焦点调至居中位置或主人希望的位置	可合焦	自动合焦清晰	驱动电动调焦器	不可合焦
				对焦点固定在居中位置				
				提前将对焦点调至居中位置或主人希望的位置				
跟踪, 扩展点, 点 S/M/L, 中间固定, 区, 广域等对焦区域都无法进行操作								
白色对焦点转为绿色	锁定焦距，对焦点一直是绿色	操作手柄按下合焦键；绿色对焦点转为白色，白色对焦点会停留在起始位置	不会移动位置	提前将对焦点调至居中位置或主人希望的位置	可合焦	锁定焦距，对焦点一直是绿色	驱动电动调焦器	不可合焦
				对焦点固定在居中位置				
				提前将对焦点调至居中位置或主人希望的位置				
跟踪, 扩展点, 点 S/M/L, 中间固定, 区, 广域等对焦区域都无法进行操作							驱动电动调焦器	可调焦

4. 索尼相机在静止影像拍摄模式时，对焦模式设置为 AF-C，同时对焦区域设置为跟踪时，触摸平板电脑屏幕上的对焦点，可激活对焦点跟踪功能。按下手柄合焦键，也可以激活对焦点跟踪功能。

2. 动态影像对焦功能实现状态表 (A1/A7S III) (此表横列较长, 请横向接续查看右侧页)

对焦模式		对焦区域		对焦点覆盖的被摄物		触摸平板电脑			
				对焦状态	说明 1	移动对焦点	建议	合焦	对焦框颜色
AF-C	连续 AF 连续自动对焦	扩展点		自动合焦 清晰	【预先 AF】 打开状态	不会移动位置	提前将对焦点调至居中位置 或主人希望的位置	OK	白色框转为绿色
		点	S/M/L				对焦点固定在居中位置		
		中间固定					提前将对焦点调至居中位置 或主人希望的位置		
		区							
		广域							
		跟踪		当模式旋钮设为 (动态影像) 或 (慢和快动作) 时, 或在动态影像拍摄期间, 无法选择 [ 对焦区域 ] 的 [跟踪]。					
MF	手动对焦	扩展点		NO	【预先 AF】 打开与不打开 都一样	不会移动位置	提前将对焦点调至居中位置 或主人希望的位置	OK	白色框转为绿色
		点	S/M/L				对焦点固定在居中位置		
		中间固定					提前将对焦点调至居中位置 或主人希望的位置		
		区							
		广域							
		跟踪		当模式旋钮设为 (动态影像) 或 (慢和快动作) 时, 或在动态影像拍摄期间, 无法选择 [ 对焦区域 ] 的 [跟踪]。					

说明:

1. AF-C 连续自动对焦, A1/A7S III 两款相机实现状况与本表一致;
2. MF 手动变焦, A1/A7S III 两款机型实现状况与本表一致, 可通过电动调焦器驱动调节焦距实现合焦清晰;
3. 索尼相机在动态影像拍摄模式时, 有对焦模式 AF-C, 但对焦区域无跟踪项。因此, 触摸平板电脑屏幕上的对焦点, 按下手柄合焦键, 都无法实现对焦点跟踪功能, 请看说明书上的描述。

索尼相机 A1,A7S III 说明书中有关对焦区域说明的截图

**注意**

- 在下列情况下 [ 对焦区域 ] 锁定为 [ 广域 ] :  
- [ 智能自动 ]
- 连拍期间或一次性完全按下快门按钮时, 对焦区域可能不点亮。
- 当模式旋钮设为  (动态影像) 或 **S&Q** (慢和快动作) 时, 或在动态影像拍摄期间, [跟踪] 无法被选作 [ 对焦区域 ]。

触摸平板电脑			手柄按键操作				电动调焦		
对焦点状态	操作表现	解除方式	移动对焦点	建议	单次按下	持续按下	操作表现	动作	对焦状态
锁定焦距，对焦框一直是绿色	锁定焦距后，焦距不再变化。移动画面，对焦框覆盖其它远近不同的物体，这些物体不会合焦清晰。还是最初合焦的物体是清晰的。	操作手柄按下合焦键；绿色对焦框转为白色	不会移动位置	提前将对焦点调至居中位置或主人希望的位置 对焦框固定在居中位置 提前将对焦点调至居中位置或主人希望的位置	可合焦	锁定焦距，对焦框一直是绿色	锁定焦距后，焦距不再变化。移动画面，对焦框覆盖其它远近不同的物体，这些物体不会合焦清晰。还是最初合焦的物体是清晰的。	驱动电动调焦器	不可调焦
当模式旋钮设为（动态影像）或（慢和快动作）时，或在动态影像拍摄期间，无法选择 [对焦区域] 的 [跟踪]。									
锁定焦距，对焦框一直是绿色。屏幕显示的 MF 对焦方式转为 AF-S 对焦方式固定不变	锁定焦距后，焦距不再变化。移动画面，对焦框覆盖其它远近不同的物体，这些物体不会合焦清晰。还是最初合焦的物体是清晰的。	操作手柄按下合焦键，绿色对焦框转为白色，AF-S 转为 MF	不会移动位置	提前将对焦点调至居中位置或主人希望的位置 对焦框固定在居中位置 提前将对焦点调至居中位置或主人希望的位置	可合焦	锁定焦距，对焦框一直是绿色	锁定焦距后，焦距不再变化。移动画面，对焦框覆盖其它远近不同的物体，这些物体不会合焦清晰。还是最初合焦的物体是清晰的。	驱动电动调焦器	可调焦
当模式旋钮设为（动态影像）或（慢和快动作）时，或在动态影像拍摄期间，无法选择 [对焦区域] 的 [跟踪]。									

## 七、索尼相机曝光模式和参数在平板电脑上的显示及使用特性

曝光模式和参数	A 光圈优先	S 速度优先	M 手动	P 全自动
A 光圈值	可选择	自动匹配	可选择	自动匹配
S 速度值	自动匹配	速度值选择时是跳格的，多次选择才可选择到需要的速度值	速度值选择时是跳格的，多次选择才可选择到需要的速度值	自动匹配
ISO 感光度	可选，可自动	可选，可自动	可选，可自动	可选，可自动
EV 值	读取相机上的设置，不可自动选择	读取相机上的设置，不可自动选择	读取相机上的设置，不可自动选择	读取相机上的设置，不可自动选择
白平衡	可选，可自动	可选，可自动	可选，可自动	可选，可自动
测光模式	可选	可选	可选	可选
功能说明	适合使用的曝光模式	不推荐使用的曝光模式	不算特别合适的曝光模式，需要多次选择快门速度值	适合使用的曝光模式

## 第二部分 通过复制的方式完成照相机设置

## 一、从官网下载文件复制到照相机

阅光智能将 A1/A7S III 相机适合智能摄影手索尼版使用的设置复制出来，形成固件，放在官网上。主人可以从官网下载，复制在照相机储存卡上，然后加载到照相机内。这样可以非常便捷的完成照相机设置。

A1/A7S III 相机也可通过手动操作完成照相机设置，具体操作请看说明书第三部分；A9/A9 II/A7R IV 机型需要手动操作完成照相机设置，具体操作请看说明书第四、第五部分：通过手动操作完成照相机的设置。

- a. 在电脑浏览器输入阅光智能官网网址：[www.ueleret.com](http://www.ueleret.com)，进入官网后，选择顶部导航栏“下载”，下一步选择二级菜单“照相机设置文件下载”：



**下载中心**

软件更新与下载 [照相机设置文件下载](#) 说明书下载 产品安装使用视频 使用技巧

产品认证证书

**索尼照相机设置文件**

A1  
A7S III

- b. 对应主人您的照相机选择相应的设置文件，点击下载后为一个压缩文件包的形式，下载完成后请先解压，您会得到一个照相机专有设置名称的文件（注意在导入存储卡前不要修改该文件的名称，否则会导致照相机无法识别从而导致设置失败）下面图示以 A7S III 相机设置文件为例：

压缩包图示：1636358619211507.zip

今天 (1)			
1636358619211507.zip	2021/11/8 16:04	ZIP 压缩文件	8 KB

解压后的文件：CAMSET01.DAT

名称	修改日期	类型	大小
CAMSET01.DAT	2021/10/8 2:40	DAT 文件	24 KB

文件从电脑复制到照相机存储卡的方法：

01. 必须使用各型号相机可以使用的存储卡；
02. 将存储卡插入到读卡器；
03. 文件必须复制到打开的存储卡根目录下：I:\PRIVATE\SONY\SETTING\7SM3\CAMSET。如果文件被放在存储卡的其他位置，照相机无法找到该文件。



如上图所示，设置文件需要放在存储卡根目录中：

PRIVATE>SONY>SETTING>7SM3>CAMSET

04. 将装有照相机设置文件的存储卡插入照相机，将照相机开机。

## 二、照相机从储存卡加载设置文件

按以下图示操作：

A7S III 相机从存储卡加载到照相机的图示：



备注：

1. 索尼相机生成照相机设置文件的文件名是一样的。因此，从官网下载到电脑时，请注意确保在阅光智能官网下载设置文件时选择的照相机型号和主人您要设置的照相机型号一致。
2. 拷贝的设置，文件格式等许多内容请按照主人自己的要求进行设置。

## 第三部分 A1/A7S III 相机手动操作完成照相机设置

主人可以通过手动操作方式完成照相机设置。

请按以下说明操作：

### 一、摄像媒体设置

这样设置有助于存储卡的充分利用：

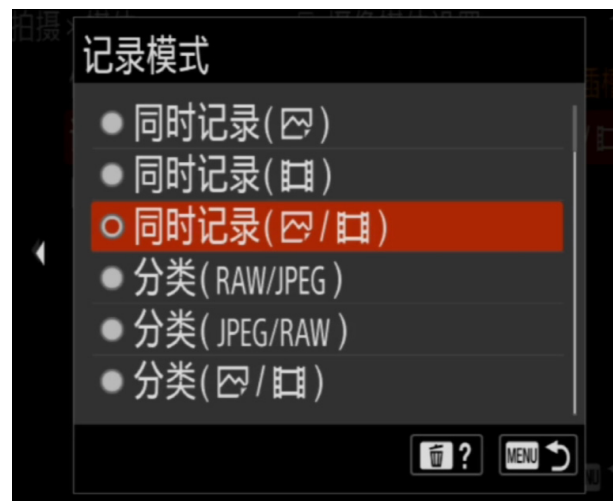

## 二、实时显示项目设置

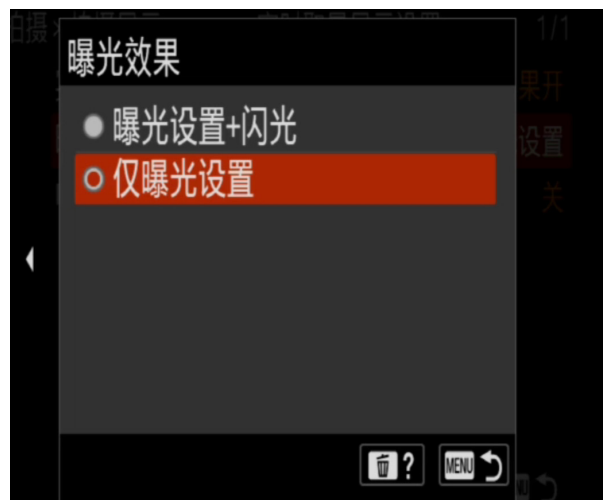
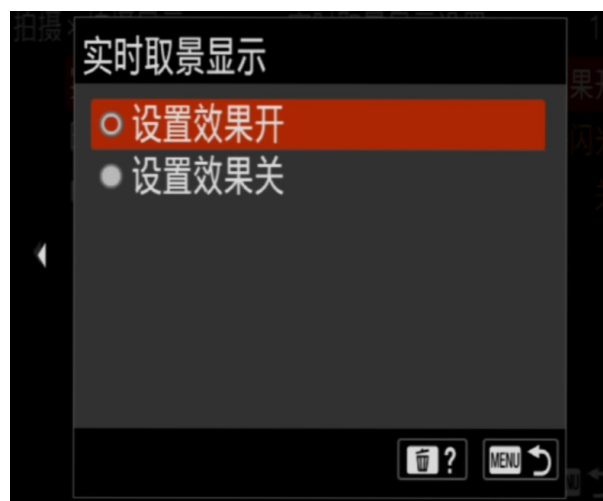



### 三、点测光设置为联动



### 四、AF-C 优先级设置为快门释放优先，均衡也可以

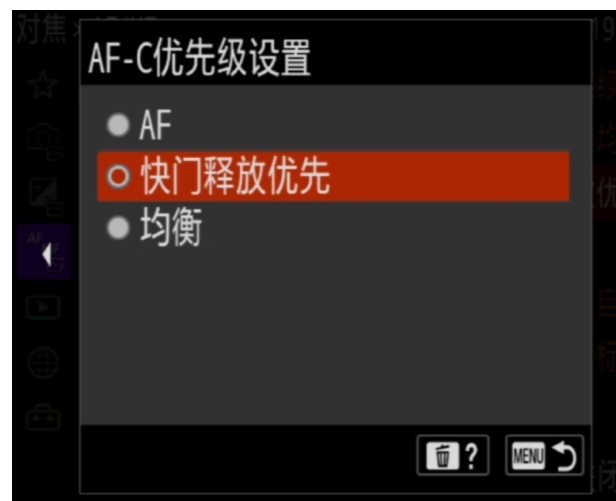

## 五、半按快门 AF 设置

可以保障快门在连续释放中持续进行合焦



## 六、预先 AF 设置为开（重要项目）

在半按快门按钮之前就自动调节对焦。对焦点覆盖的被摄物在半按快门合焦前，照相机可以自动合焦清晰。



## 七、静态影像保存目的地设置为仅拍摄装置（重要项目）

智能摄影手操作必须项，否则，无法将拍摄内容存进存储卡，无法继续拍摄。



## 八、换垂直和水平 AF 区的设置

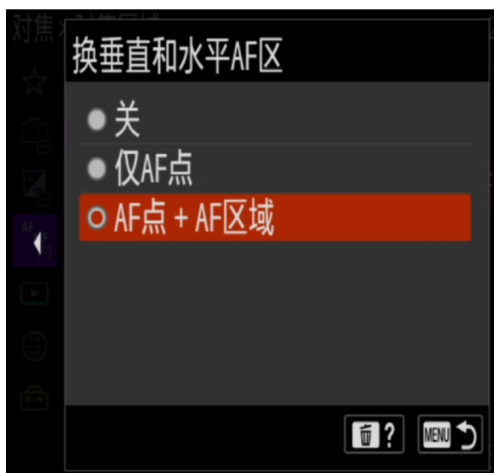

## 九、AF-C 区域显示设置为开



## 十、对焦点的循环设置为循环



## 十一、人脸和动物模式设置





## 十二、MF 对焦时对焦放大设置



## 十三、电脑遥控设置为开，电脑遥控连接方式设置为 USB

如果电脑遥控设置为关，电脑连接方式没有设置为 USB，智能摄影手将无法与照相机连接，无法读取照相机的曝光参数，无法操控拍摄。





十四、NTSC PAL 选择器，根据需要选择；如果设置 4K120P，需要设置为 NTSC



十五、显示屏设置



## 十六、触摸操作设置

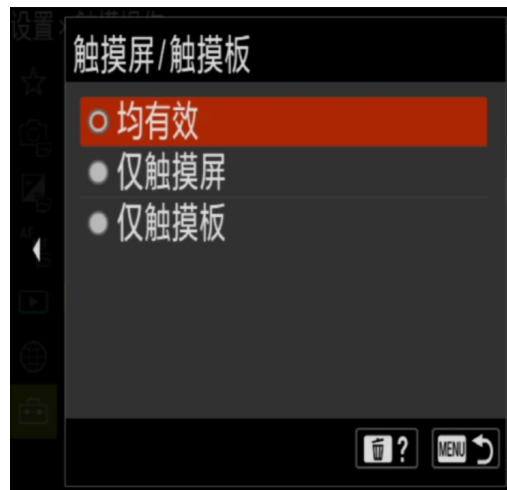



## 十七、自动关机温度设置为高



## 十八、HDMI 项目设置







## 第四部分 A9 相机手动操作完成照相机设置

### 一、AF-C 设置优先级设置为快门释放优先



### 二、换垂直和水平 AF 区设置



### 三、人脸和眼部 AF 设置



### 四、半按快门 AF 设置

可以保障快门在连续释放中持续进行合焦





## 五、预先 AF 设置为开（重要项目）

在半按快门按钮之前就自动调节对焦。对焦点覆盖的被摄物在半按快门合焦前，照相机可以自动合焦清晰



## 六、连续 AF 和对焦点循环设置



## 七、点测光设置为联动



## 八、实时取景显示设置

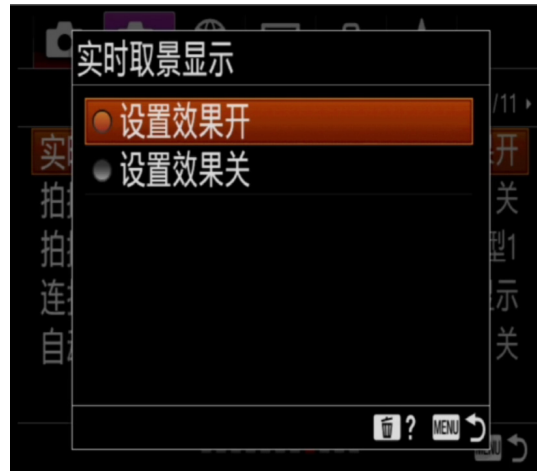

## 九、电脑遥控设置为关

如果电脑遥控（有线 LAN）设置为开，智能摄影手将无法与照相机连接，无法读取照相机的曝光参数，无法操控拍摄。



## 十、触摸板设置

1. 设置为垂直方向操作，设置为开
2. 触摸定位模式，设置为绝对位置

## 3. 操作区域，设置为全屏



## 十一、HDMI 设置

1. HDMI 分辨率设置为自动
2. HDMI 信息显示设置为开



## 十二、静态影像保存目的地设置为仅拍摄装置（重要项目）

智能摄影手操作必须项，否则，无法将拍摄内容存进存储卡。无法继续拍摄



### 十三、摄像媒体设置

1. 记录模式设置为同时记录静止影像和动态影像
2. 自动切换摄像媒体设置为开



### 十四、A9 机型在动态影像拍摄时，平板电脑【照相机录像】页如何出现动态影像的画面（特别重要）

1. 智能摄影手操控 A9 相机有一个特别的地方：

从静止影像拍摄模式切换到动态影像拍摄模式，平板电脑显示屏画面无图像显示，为黑屏。但是各项拍摄参数都显示正常，左侧的曝光参数调节也正常。

这是因为 A9 相机在静态照片拍摄模式时需要在照相机机身上按 MENU 键操作激活【电脑遥控有线 LAN】。平板电脑上无法操作激活这个功能。

而且，每一次从静止影像拍摄切换到动态影像拍摄都需要在照相机机身上操作一次，操作后，如果一直在动态影像拍摄模式内，即使是推出操作软件重新进入操作界面，无需再操作激活【电脑遥控有线 LAN】。

如果照相机开机前就处在动态影像拍摄模式，同样需要在照相机机身上操作一次激活【电脑遥控有线 LAN】。

2. 下图，平板电脑显示的是从静止影像拍摄模式切换到动态影像模式时的画面：



## 激活【电脑遥控有线 LAN】的操作步骤

1. 按下 MENU 键，进入到本页面



2. 按下电脑遥控（有线 LAN）



3. 按下 MENU 按键，等一会，平板电脑就会显示图像了

## 第五部分 A9 II、A7R IV 相机手动操作完成照相机设置

1. A9 II、A7R IV 相机在智能摄影手（索尼版）上使用，只能操控拍摄静止影像，无法操控拍摄动态影像
2. A9 II、A7R IV 相机的功能设置与 A1/A7S III 相机一致，操作界面相同。因此，本篇不再具体演示

## 第六部分 如何更新照相机固件

当相机固件版本与索尼官网版本不一致时，需要更新固件

1. 登录索尼官网，选择对应相机型号，按照官网说明进行升级

2. 以 A7S III 为例，升级步骤如下图：

进入官网下载中心，搜索 A7S III 相机代号“ILCE-7SM3”，找到如下固件升级，选择 Mac 或者 Windows 系统点击进入后按照相关说明进行升级

首页 > ILCE-7SM3

### ILCE-7SM3



相关型号：ILCE-7SM2 ILCE-7S

推荐信息：

- Playmemories Mobile(PMM)软件已经变更为[Imaging Edge Mobile](#)。
- [数码影像产品常用软件下载](#)。

[变更搜索型号](#)

下载中心
通知及公告
视频教程
常见问题解答
适配性
故障判断
其他服务

 固件升级 >

 产品说明书 >

 软件下载 >

文件名称	发布时间	操作
 ILCE-7SM3 Ver.2.01 固件升级操作方法 (适用于 Mac)	2021-11-30 12:00	下载
 ILCE-7SM3 Ver.2.01 固件升级操作方法 (适用于 Windows)	2021-04-22 12:00	下载

### ILCE-7SM3 Ver.2.01 固件升级操作方法 (适用于 Windows)

发布日期: 2021-04-22

[查看适用机型](#) ▼

#### 升级内容

- 修正了“图片配置文件”功能设置为关闭时，仍可以应用图片配置文件的现象。
- 提高了相机在使用Imaging Edge Desktop (Remote) 或Imaging Edge Mobile时的稳定性。
- 修正了在高快门速度拍摄时，极少数情况可能出现报错的现象。
- 修正了存储卡中的设置无法通过“保存/加载设置”进行加载的现象。
- 提高了相机的整体稳定性。

\*以下是固件升级的操作步骤，需要观看视频教程请点击[相机固件升级方法](#)。

#### 检查固件版本

- 按[Menu]键->[设置]->[设置选项]->[版本]
- 相机会显示当前的固件版本(图示-1)。

图示-1

未经中山阅光智能影像科技有限公司书面授权，不允许以任何形式  
对此说明书进行全部或者部分复制（用于评价文章或评论中的简单  
引用除外）



制 造 商：中山阅光智能影像科技有限公司

地 址：中山市火炬开发区中山港大道 70 号张企科技企业孵化器 7 栋 3 楼 306 室 C 区

邮 编：528437

电 话：0760-89878172

网 址：[www.ueleret.com](http://www.ueleret.com)